

## HB

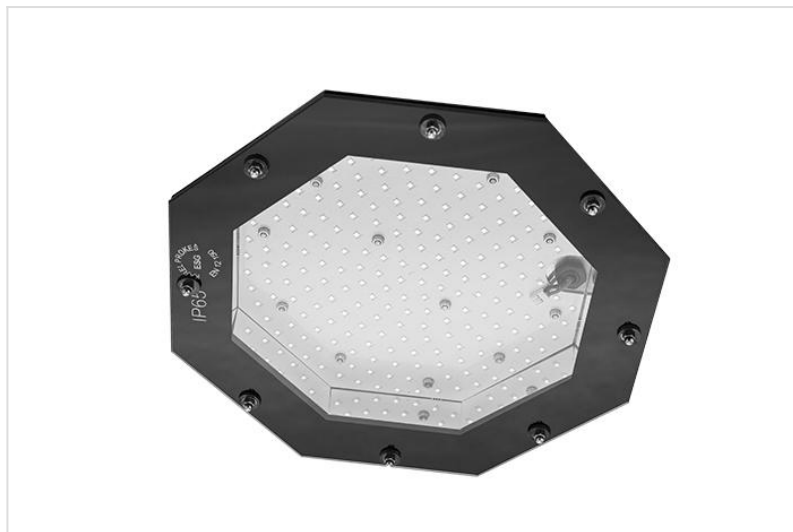

HB.S 120

Industrieel stof- en waterdicht **High Bay** armatuur. Breedstralend, standaard voorzien van heldere gehard glazen afscherming, op aanvraag met helder, opaal of microprismatische polycarbonaat (IK10). Voorzien van 1 ophangoog voor pendelmontage.

### Technisch

Beschermingsklasse: IP65

Isolatieklasse: I

Kleurtemperatuur: 4000K (standaard), 3000K of 5700K op aanvraag

Kleurweergave: CRI > 80

Levensduur: 80.000 uur L80B50

### Opties

Opbouwmontage mogelijk, toebehoren op aanvraag.

### Garantie

5 jaar fabrieksgarantie.



HB.M 250 bovenaanzicht



HB.M 250

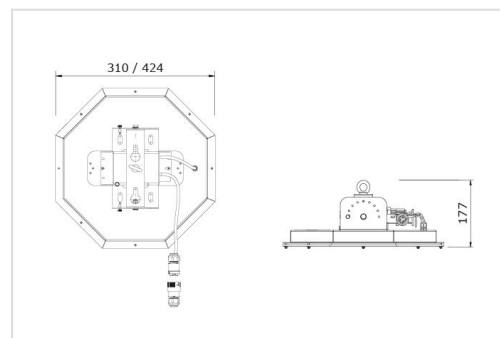

afmetingen HB.S en HB.M



Productoverzicht HB